

MANUAL

BYTE AV MEKANISK LÅSCYLINDER I DUO CITY

Villkor

Swedlock Duo City monteras på befintligt låshus med befintlig cylinder, där man önskar en duo-funktion dvs att låset går att öppna med två av varandra oberoende nycklar.

Montering sker utan åverkan på låshus, cylinder eller dörr.

Swedlock Duo City är avsedd för montering på dörrlås, garageportlås samt portentrélås.

Swedlock Duo City passar alla på marknaden förekommande modullåshus som är anpassade för Skandinaviska standardlåscylindrar av oval och rund cylindertyp. Swedlock Duo City passar dörrar som har en dörrtjocklek på 30-90 mm.

OBS!

Swedlock Duo City är certifierad enligt SS 3522 utgåva 2, låsklass 3. För att denna klassning skall bibehållas måste befintlig cylinder, låshus och slutbleck vara certifierad enligt SS 3522 utgåva 2, i minst låsklass 3, samt att cylinderskruv och vredskruv ska vara 12,9 härdade. I annat fall bibehålles inte låsklassningen på Swedlock Duo City.

TIPS!

Läs igenom samtliga steg i denna manual innan du påbörjar bytet.

Bruksanvisning

Bruksanvisning till denna produkt delas ut vid utbildningstillfällen eller rekvireras genom att mejla Swedlocks support: support@swedlock.se

Du hittar även tillhörande beskrivning som film här: <https://youtu.be/z1FTGO1NJa0>

3 Byte av mekanisk cylinder utan att använda digital nyckel

Vid tillfällen kan den mekaniska låscylindern behöva bytas av exempelvis en fastighetsskötare. Det är inte alltid denna har tillgång till den digitala nyckeln och på så sätt kan utföra bytet enligt tidigare beskrivning. I de fall kan cylinderbyte ske med hjälp av följande beskrivning.

3.1

Demontera Duo-låset från dörren genom att lossa låsbehören på dörrens insida så att Duo-låssets cylinderskruvar kan nås. Följ origingallåstillverkarens beskrivning om du är osäker på hur du ska göra.

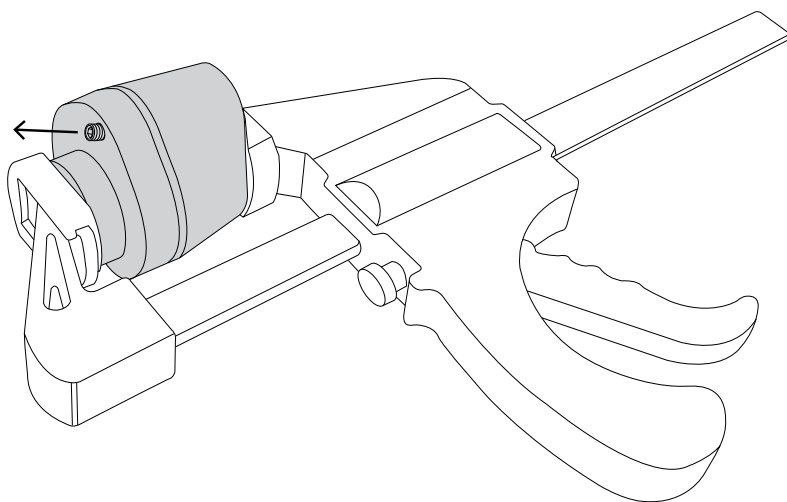

3.2

Använd en tving för att klämma ihop Duo-låset enligt illustrationen.

Skruva ut insexskruven i låsets bottenstycke.



3.2

Vänd Duo-låset så att hålet i bottenstycket hamnar nedåt. Ställ en behållare under låset. I denna behållare ska du samla små stålkulor.

Använd en gummiklubba knacka på låshuset så att stålkulorna trillar ut ur låset och ner i behållaren.

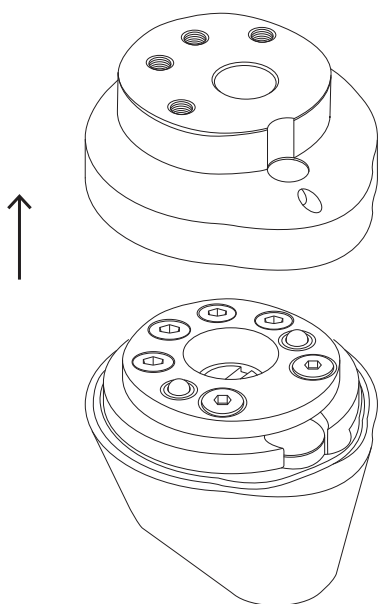

3.3

När samtliga kulor är ute ur låset kan du släppa på tvingen. Bottenstycket på DUO-låset ska nu gå att lyfta upp.

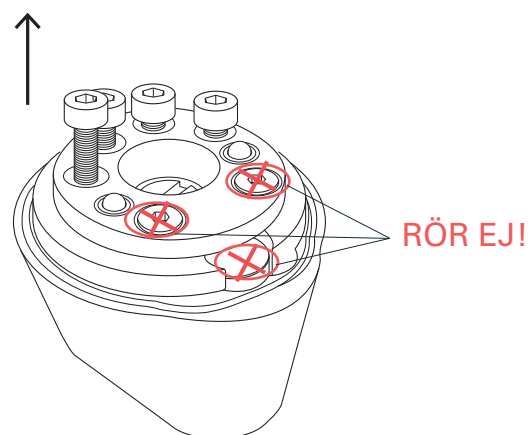

3.4

Lossa de fyra cylinderskruvarna i DUO-låset.

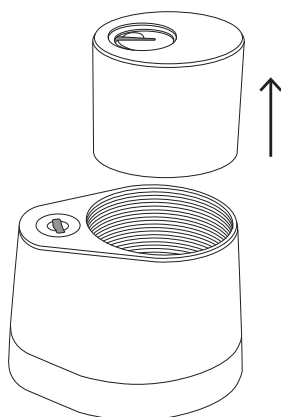

3.5

Du kan nu lyfta ut den befintliga cylindern ur DUO-låset.

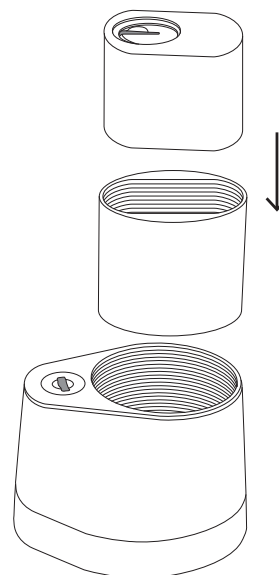

3.6

Montera utbytescylindern i Duo-låset.

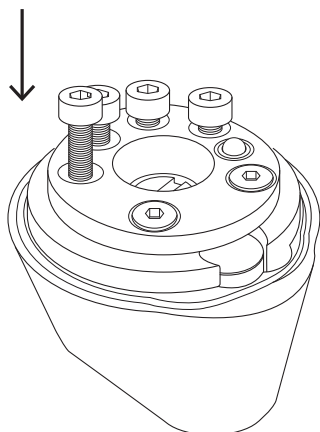

3.7

Skruva fast cylindern med de fyra cyliderskruvarna.

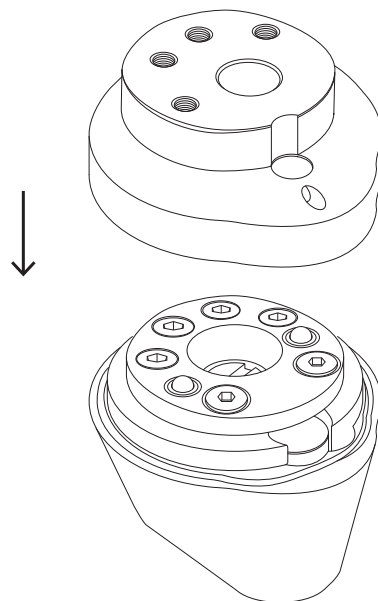

3.8

Återmontera bottenstycket.

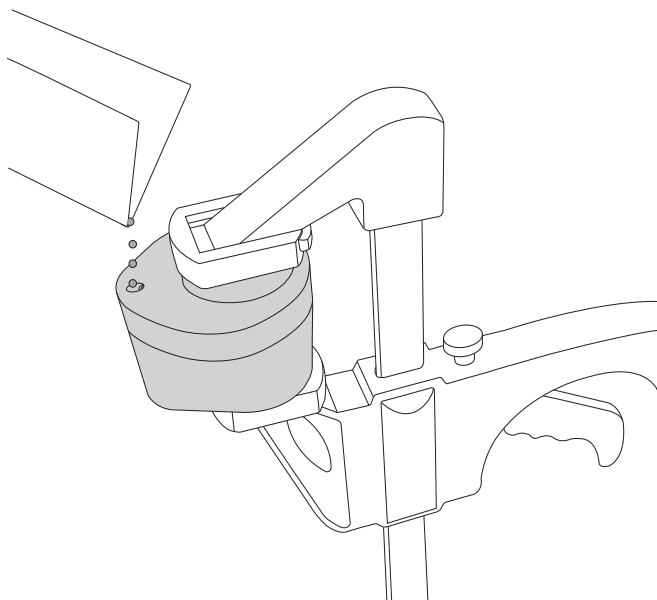

3.9

Kläm på nytt ihop DUO-låset med en tving och fyll tillbaka stålkulorna i hålet i bottenstycket.

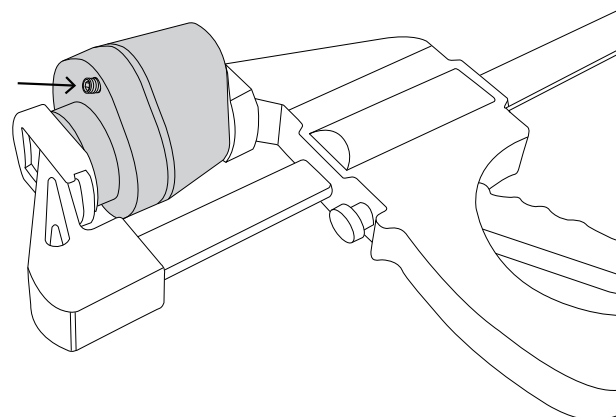

3.10

Skruva tillbaka insexskruven i bottenstycket och lossa tvingen. Den nya låscylindern sitter nu fast i DUO-låset.

Återmontera DUO-låset och behören på dörrens insida.

NYCKELN TILL STADEN[®]

Swedlock har levererat låslösningar till skandinaviska kommuner sedan 2007. Systemen används inom hemtjänst, räddningstjänst, renhållningsbolag och annan samhällsviktig verksamhet.

Swedlock BLUE har funktioner som möjliggör integration och samverkan mellan alla kommunens aktörer. NYCKELN TILL STADEN förverkligar delar av regeringens intentioner för e-samhället. Med samverkan kring nyckelhantering mellan kommunala verksamheter skapas förutsättningar för att minska kostnader genom gemensamma alternativ och effektivare utnyttjande av resurser. Precis i linje med den nationella strategin för e-samhället.